

UNECE

PN-EN 284

Zebrane wymagania prawne, normatywne oraz opinie użytkowników obecnych pojazdów

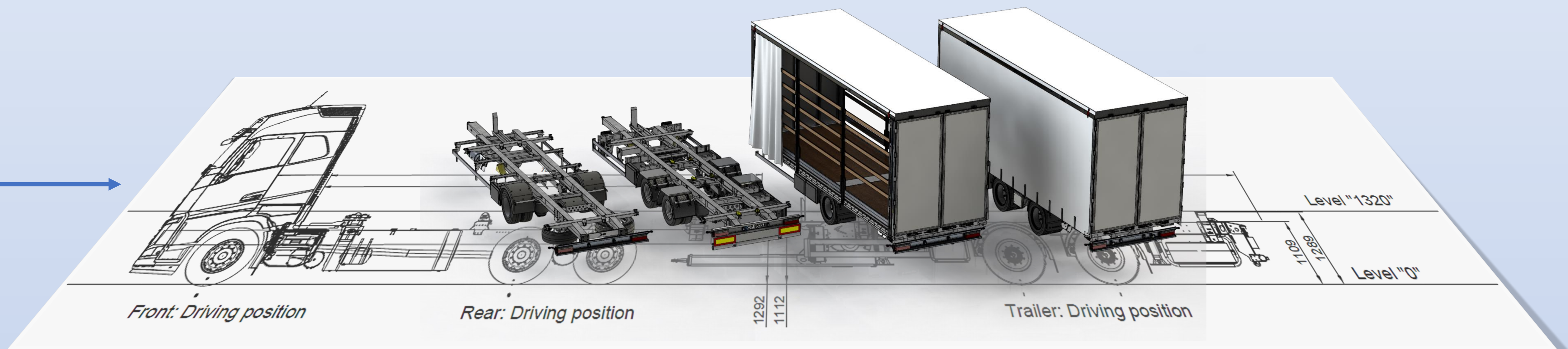
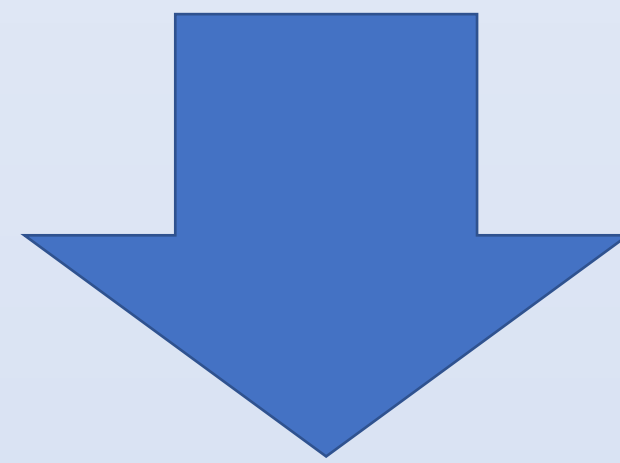

Główne wymiary oraz modele CAD przygotowane na podstawie analizy wymagań.

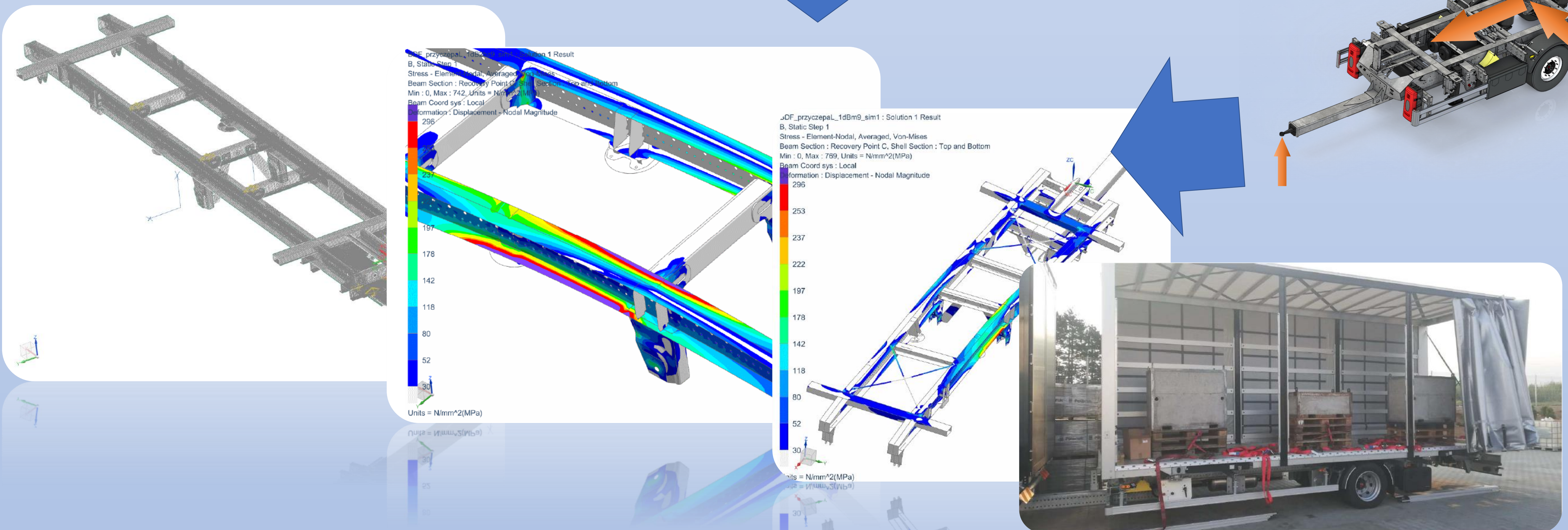
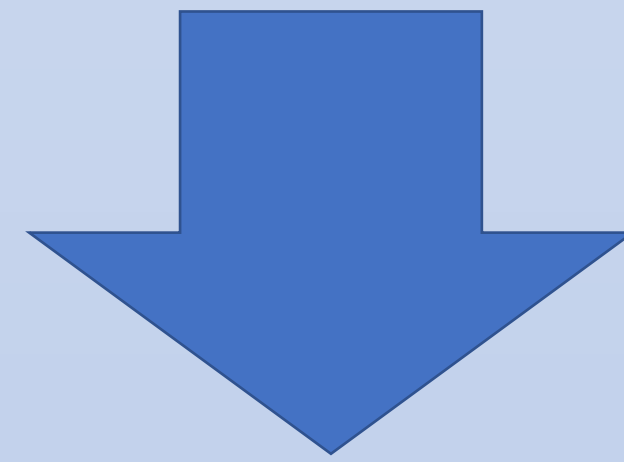

Analiza wytrzymałościowa MES dla wybranych przypadków obciążenia. Obliczenia statyczne z uwzględnieniem współczynnika sił masowych.. Po obliczeniach wykonano badania sprawdzające na prototypowym pojeździe

